

Amassadeira Espiral

AR 6i



PRIMEIROS PROCEDIMENTOS

- * A amassadeira é pesada, portanto, tenha cuidado ao tirar da embalagem e erguê-la.
- * Retire todas as proteções que guarnecem a máquina e coloque-a em uma mesa de trabalho adequada.
- * Ligue a máquina a uma tomada de parede compatível certificando-se de que a tensão é correspondente a aquela indicada nesse manual. Não recomendamos o compartilhamento dessa tomada com outros aparelhos.
- * Não use extensões ou emendas no cabo de tensão da máquina.
- * Certificar-se de que a amassadeira esteja nivelada e com as respectivas distâncias das paredes respeitadas.

Manual Rápido de Instruções



Tensão residencial:..... 220V monofásico
Potência do motor:..... 0,75cv
Corrente:..... 16 ampéres
Espessura do fio da instalação:..... 6mm
Disjuntor aconselhado:..... C16

Espaço mínimo para uma operação segura:

Laterais	Superior	Traseira	Frontal
10 cm	50cm	10cm	Livre

Recomendamos que antes de por esta amassadeira em funcionamento, faça a leitura detalhada destas instruções. Qualquer dúvida ou detecção de problemas de funcionamento, entre em contacto com o SAC da nossa empresa.

Acionamento:

Antes de por em funcionamento, recomendamos fazer uma higienização com água e detergente para remoção de poeira e possível contaminação pelo transporte ou manuseio indevido.

Painel de Controle e Chaves laterais

- 1- Chave Geral (1). Liga a máquina na posição I.
- 2- Botão “Emergência” (2). Pressione para ele atuar e gire no sentido horário para desativar.
- 3- Indicador de “Reset”(3). Quando piscar deve-se primir a tecla (4)
- 4- Tecla (5) comutadora do modo Manual para Automático.
- 5- Luzes (6) e (7), indicadoras dos modos de funcionamento Manual ou Automático.
- 6- Luzes indicadoras (8) do sentido de rotação da cuba.
- 7- Tecla comutadora (9) do sentido de rotação da cuba. Ela atua somente no modo de funcionamento Manual.
- 8- Tecla **PGM** (10). Ativa o modo “programação”.
- 9- Tecla “Play” (11). Inicia o processo de funcionamento.
- 10-Tecla “Stop/Pause” (12). Ela pára ou pausa a máquina para você, ao levantar a tampa, acessar o conteúdo na cuba.
- 11-Luz indicadora de Pausa (13)
- 12-Teclas (14) controladoras de aumento ou diminuição da velocidade da cuba.

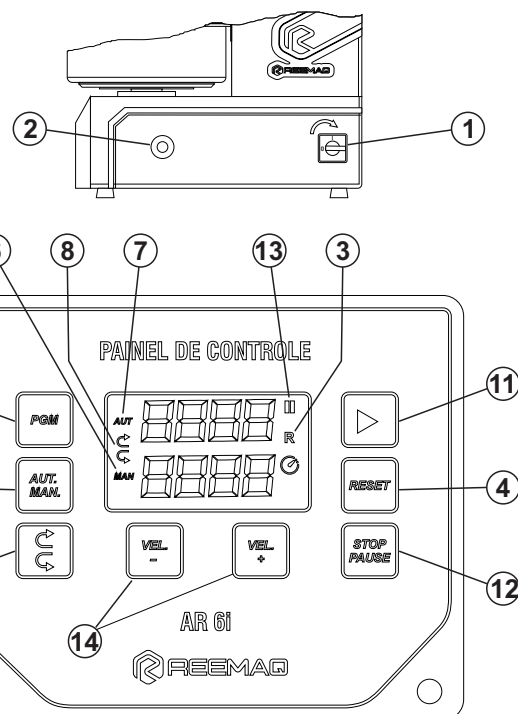

Procedimentos:

- 1- Ligar a amassadeira através da chave geral (1) na lateral direita da máquina, colocando na posição I.
- 2- Abra a tampa da cuba e coloque os produtos a serem mixados dentro do recipiente, fechando-a novamente. Caso não fechar, a máquina não entrará em funcionamento.
- 3- No painel digital, a letra "R" (2) estará piscando indicando que você deve resetar o equipamento. Para isso se faz necessário que você aperte a tecla "Reset" (3).
- 4- Feito isso vai aparecer no painel "Press Start" indicando que você deve primir a Tecla "Play"(11) para iniciar o processo. Antes de apertar o "Play", repare que do lado esquerdo dos dígitos vai aparecer indicação da modalidade em que a amassadeira se encontra: "Manual ou Automático" pelas luzes (6) ou (7).
- 5- No modo Manual, ao apertar o "Play" (11) ela já vai começar a funcionar na velocidade "1". A amassadeira possui 10 velocidades escalonáveis pelas teclas (14) no modo Manual. Esse modo de funcionamento também permite alterar o sentido de rotação ↻ ↺ da cuba pela tecla (9) , o que não ocorre no modo automático.
- 6- Para acrescentar algum produto, levante a tampa fazendo com que ela interrompa o processo imediatamente e ao fechar, ela solicitará um "Reset" novamente, após dê um "Play" e ela vai recomençar de onde parou.
- 7- Para acessar a Programação Automática, pressione a tecla "Stop/pause" (12) por 3 segundos e depois a tecla "Aut/Man" (5) caso esteja no modo manual. Você poderá, por exemplo na programação 1, definir a velocidade e o tempo através das teclas (14). Pressione **PGM** novamente para salvar a configuração. Ao final do tempo programado, ela emitirá um sinal sonoro de alerta. Para cessar o bip, apertar o "Play" novamente.

Limpeza:

Antes de efetuar qualquer tipo de limpeza no equipamento desligar da rede elétrica, evitando assim quaisquer tipos de acidentes. Após a utilização da amassadeira, retire qualquer resíduo com um pano com água e detergente.

Não se deve utilizar produtos de limpeza abrasivos. Utilize um detergente líquido ou desengordurantes (neutro) para limpar a parte estrutural da máquina e a parte externa da cuba.

Na parte interna da cuba, onde tem-se contato direto com o alimento, utilizar apenas um pano úmido. Nunca utilize jatos de água diretamente sobre a máquina. Pois o equipamento dispõe de componentes eletrônicos, e estes podem ser danificadas por este processo

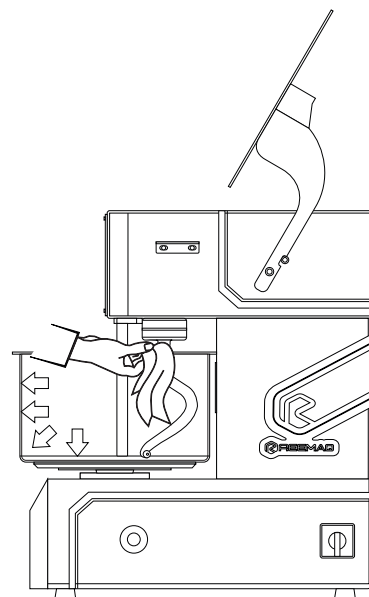

Ficha de especificação:

Tipo:	Amassadeira AR 6i
Dimensões:	A: 52 - L:31,1 - Compr.52
Peso:	40kg
Capacidade:	06 Kg

Problemas e soluções:

Problema	Soluções:
Não liga.	Botão de emergência acionado. Falta de energia. Tampa da cuba aberta.
Não tem força para amassar.	Tensão abaixo do normal



Atendimento ao Consumidor
055 54 3066.1170

Reemaq Equipamentos para Alimentação LTDA

www.reemaq.com.br

contato@reemaq.com.br

CNPJ: 21.681.328/0001-90 INSC. ESTADUAL:0290594642