

Divisora Volumétrica

DVR 3



PRIMEIROS PROCEDIMENTOS

- * A divisora volumétrica é pesada, portanto, tenha cuidado ao tirar da embalagem e erguê-la.
- * Retire todas as proteções que guarnecem a máquina e coloque ela sobre o suporte de inox (opcional) ou em mesa de trabalho adequada.
- * Certifique-se de que a divisora esteja bem nivelada em relação ao solo e que exista uma área operacional relevante para o seu funcionamento.
- * Ligue a máquina a uma tomada de parede compatível certificando-se de que a tensão é correspondente a aquela indicada nesse manual. Não recomendamos o compartilhamento dessa tomada com outros aparelhos.
- * Após conectá-la e posicioná-la corretamente, abra as esteiras transportadoras para a inclinação que mais lhe agrada.

Tensão residencial:..... 220V monofásico
Corrente:..... 10 ampères
Espessura do fio da instalação:..... 20,5mm
Disjuntor aconselhado:..... C16

Manual Rápido de Instruções



Acionamento:

Para acionar a sua divisora pela primeira vez, recomendamos seguir os passos abaixo e deixar em funcionamento por pelo menos 30 minutos. Esse procedimento serve para verificar se não há qualquer tipo de problema com a instalação elétrica.

Painel de comando

- 1- Girar a Chave geral (1) no sentido horário para energizar a máquina.
- 2- Pressionar a tecla Reset (2) para liberar a programação de velocidade.
- 3- Pressionar a tecla Lig/Desl (3) no dígito verde para ligar a máquina.
- 4- O botão giratório (4) aumenta ou diminui a velocidade da esteira de entrada.
- 5- O botão (5) serve para a parada imediata da máquina, bastando para isso dar um “tapa” sobre o mesmo. Para ele voltar a ser funcional gire no sentido horário até ele retornar a posição inicial.

OBS: O painel que se encontra do lado oposto da máquina possui exatamente as mesmas funções deste, que se encontra neste lado. A única diferença é que a chave (4) daquele lado, controlará a velocidade do cortador influenciando diretamente no tamanho da massa expelida.

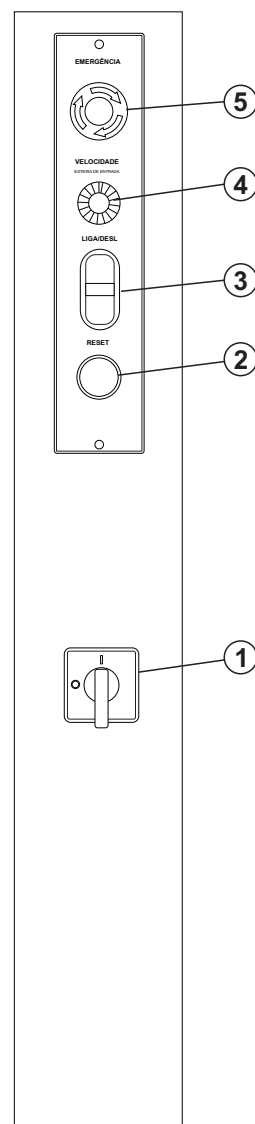

Preparo da massa:

A massa deverá ser esticada em uma mesa e cortada em tiras em uma largura correspondente a uma das fendas dos rolos pressores dentro da máquina. Para facilitar recomendamos uma espécie de régua de madeira para facilitar.

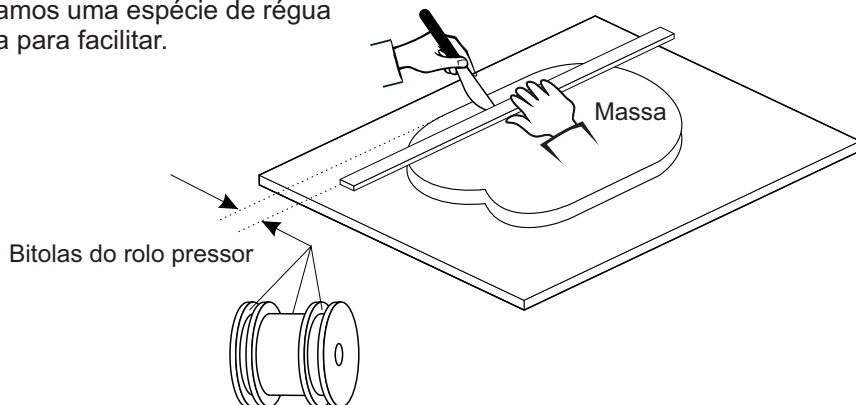

Colocando a massa na esteira:

Para alimentar a máquina com massa a ser cortada, basta direcionar na esteira a tira que você dimensionou na mesa e observar que ela entre diretamente na cavidade correspondente no rolo pressor. Para isso levante a grade de proteção, o que faz com que a esteira pare, e posicione a massa em direção desejada. Baixe a grade e vá para a esteira de saída para regular a velocidade do cortador.

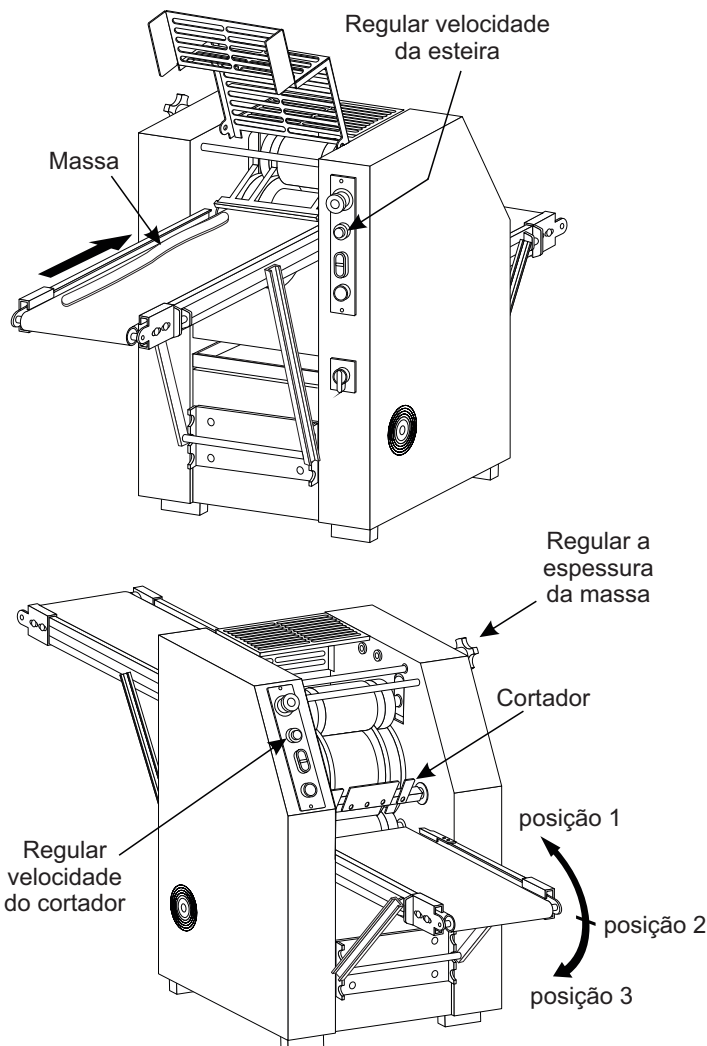

A velocidade da esteira está diretamente ligada ao comprimento da massa que você quer que saia no outro lado do rolo pressor. Quanto maior a velocidade da esteira, maior o comprimento da massa que sairá do outro lado. A velocidade do cortador na esteira de saída também é determinante para o comprimento da massa. Você deverá combinar tanto a velocidade da esteira como a velocidade do cortador através de testes, ou seja, vá alterando tanto a velocidade de uma como a de outra até que a massa resultante tenha o tamanho que você deseja.

A espessura da massa é facilmente regulada pelo manípulo lateral que possui uma escala que marca em milímetros a espessura que a massa ficará. É importante salientar que a máquina não funcionará se uma das duas grades de proteção se encontrar aberta, isso por medida de segurança. A esteira de saída da massa também possui três ajustes de saída caso você queira que a massa já perfilada e cortada caia em algum outro equipamento como uma boleadeira, por exemplo.

Limpeza

A limpeza deverá ser feita conforme a sua necessidade usando-se apenas uma flanela com água e detergente nas esteiras. Abaixo das esteiras encontra-se uma gaveta que deve ser esvaziada e higienizada também. Lembre-se de desligar o equipamento ao realizar esse procedimento.

Problemas e soluções:

Problema	Soluções:
Não liga.	<ul style="list-style-type: none">- Verifique se a divisora está bem conectada na tomada.- Verifique se a chave geral está ligada.- Certifique-se de que realmente ligou e resetou o equipamento.
Esteira não se movimenta	<ul style="list-style-type: none">- Verifique se as grades estão realmente fechadas.

Tipo:	Divisora DVR 3
Dimensões:	A: 129cm x 57cm x C: 183cm
Peso máquina:	120 Kg
Peso bancada:	30 Kg



Atendimento ao Consumidor
055 54 3066.1170

Reemaq Equipamentos para Alimentação LTDA

www.reemaq.com.br
contato@reemaq.com.br

CNPJ: 21.681.328/0001-90 INSC. ESTADUAL:0290594642